

Automatismo de persianas con entrada auxiliar
Núm. de pedido : 0398 00

Manual de instrucciones

1 Indicaciones de seguridad

Sólo las personas cualificadas eléctricamente pueden instalar y montar aparatos eléctricos.

Se pueden producir lesiones, incendios o daños materiales. Deberá leerse completamente y tenerse en cuenta el manual de instrucciones.

Peligro de descarga eléctrica. Desconectar el aparato antes de proceder a realizar tareas o someter a carga. Tenga en cuenta todos los interruptores de potencia susceptibles de suministrar tensiones peligrosas al aparato o a la carga.

Peligro físico. Utilizar el aparato solamente para accionar motores de persianas enrollables y de celosías o de toldos. No conectar ninguna otra carga.

Si se conectan en paralelo varios motores en una salida, es imprescindible tener en cuenta las indicaciones del fabricante y utilizar, en caso necesario, un relé de desconexión. Los motores podrían dañarse.

Utilizar solamente motores de persiana con interruptores final de carrera mecánicos o electrónicos. Comprobar que los sensores están ajustados correctamente. Tener en cuenta las indicaciones del fabricante del motor. El dispositivo puede ser dañado.

Estas instrucciones forman parte del producto y deben permanecer en manos del consumidor final.

2 Estructura del aparato



Imagen 1

- (1) Módulo electrónico de persiana
- (2) Marco
- (3) Pulsador para control de persianas
- (4) Bornes de conexión
- (5) Espacio para el bloque de terminales del sistema de sensores

3 Función

Uso conforme a lo previsto

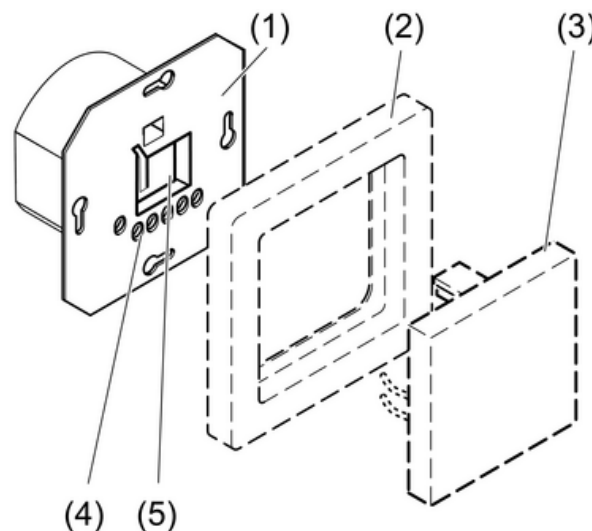
- Control de persianas, persianas enrollables y marquesinas accionadas eléctricamente.
- Funcionamiento con pulsador para control de persianas adecuado
- Montaje en caja de contacto conforme a DIN 49073

Características del producto

- A través de las entradas auxiliares se puede realizar una integración en controles de grupos o controles centrales.
- Funcionamiento como estación central o como auxiliar
- Contactos de relé de ambos sentidos de desplazamiento bloqueados mecánicamente entre sí.
- Apoyo a las funciones de sensor del módulo
- Bloqueo de la alarma de viento a través de la entrada de la estación auxiliar

4 Información para los operarios cualificados eléctricamente

4.1 Montaje y conexión eléctrica



¡PELIGRO!

Descarga eléctrica al tocar piezas conductoras de tensión.

Las descargas eléctricas pueden provocar la muerte.

Antes de trabajar en el aparato o en la carga, desconectar todos los interruptores de línea. ¡Cubrir todas las piezas bajo tensión que se encuentren en el entorno!

Conectar y montar el módulo electrónico de persiana



Imagen 2: Utilización con estación auxiliar

- Módulo electrónico de persiana (1) para manejo in situ. Opcional: conexión de una estación auxiliar (6) (figura 2). Como estación auxiliar puede utilizarse también, en lugar del módulo electrónico de persiana, un pulsador mecánico de persiana o un interruptor de persiana.
- Montar el Módulo electrónico de persiana en la envolvente. Los bornes de conexión tienen que estar abajo. Recomendación: Utilizar una caja para mecanismos profunda.
- Si hay varios interruptores de línea que suministren tensiones peligrosas al aparato o a la carga, acóplense los interruptores entre sí para garantizar la desconexión común o colóquese un cartel que indique que están.

- Colocar el marco y el módulo de señalización.
 - Comprobar el funcionamiento. En el caso de que el elemento de protección solar se desplace en sentido incorrecto, cámbiense las conexiones.
- i** Mientras exista una orden de subida pendiente en la entrada supletoria 2, la persiana no se podrá accionar ni manual ni automáticamente.

Integración del aparato en el mando de grupos

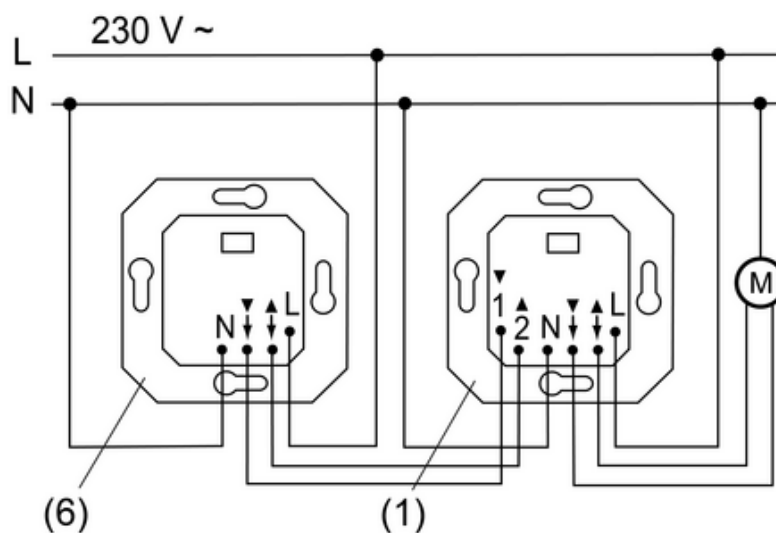
El módulo electrónico de persiana se puede integrar en un mando de grupos (figura 3), ya sea para el mando in situ (1) o como aparato central (7).



Imagen 3: Ejemplo de conexión de mando en grupos

- Conectar los módulos electrónicos de persiana conforme al ejemplo de conexión (figura 3). Los mecanismos de persiana también pueden depender de diferentes conductores exteriores.
- i** Mientras exista una orden de subida pendiente en la entrada supletoria 2, la persiana no se podrá accionar ni manual ni automáticamente.

Implementación del mando de persiana a través de diferentes interruptores diferenciales

Para evitar que los interruptores diferenciales se disparen accidentalmente, es necesario desacoplar los circuitos eléctricos mediante un relé de desconexión para persianas.

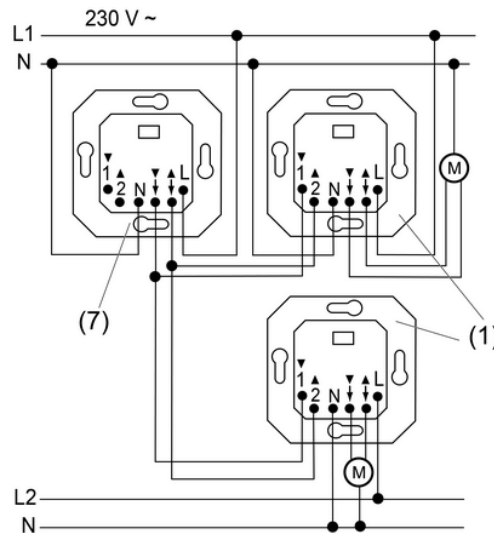

Imagen 4: Ejemplo de conexión de dos circuitos RCD

(9) Interruptor diferencial, RCD

(10) Relé de desconexión para persiana

- Conectar los dispositivos conforme al ejemplo de conexión (figura 4).

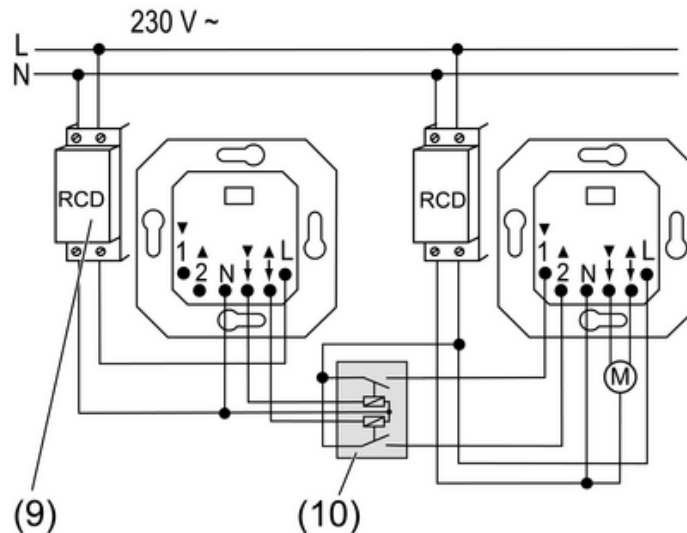
Implementación de la alarma de viento

Los sensores de viento sirven para evitar que se rompa una persiana a consecuencia de un viento fuerte. La persiana se desplaza a una posición final segura y se bloquea allí hasta que se alcanza un valor inferior al valor umbral ajustado.



Imagen 5: Ejemplo de conexión del sensor de viento

- Conectar el sensor de viento (8) según el ejemplo de conexión (figura 5). La alarma de viento se implementa a través de la entrada supletoria 2.
- i** Para utilizar la alarma de viento en todas las persianas exteriores de un edificio, el sensor de viento se debe conectar a la entrada supletoria 2 del mando centralizado.
- i** Mientras exista una orden de subida pendiente en la entrada supletoria 2, la persiana no se podrá accionar ni manual ni automáticamente.

4.2 Instalar el cable del sensor para módulos con evaluación de sensores

Indicaciones de instalación para los sensores

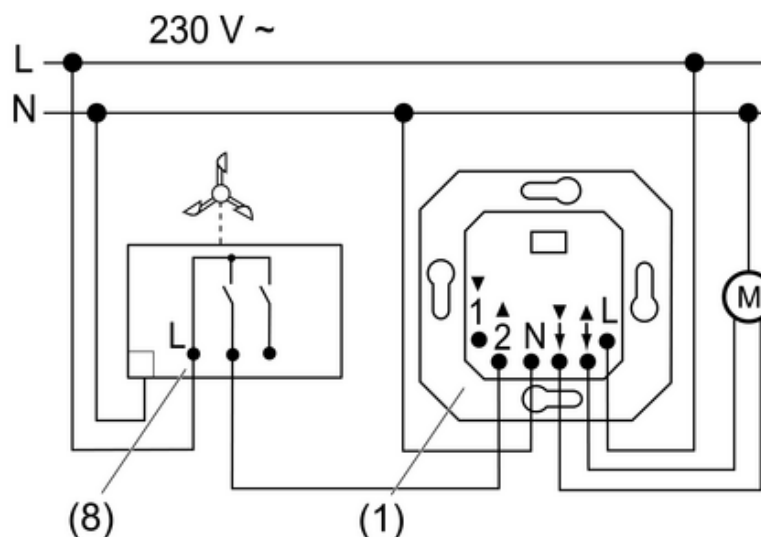
- i** El cable de sensor transmite una alimentación de baja tensión de seguridad MBTS. Cúmplase las instrucciones de instalación según la norma VDE 0100.

La instalación del cable de sensor se puede realizar de tres formas diferentes. Instalación empotrada (figura 7), instalación sobre superficie (figura 8) y, con los módulos correspondientes, introducir el cable sensor en el módulo (figura 9).

- i** No se puede seleccionar cualquier longitud para el cable de sensor ya que se pueden acoplar perturbaciones de otros equipos receptores y de conductores. Se pueden producir defectos en el funcionamiento. Por esta razón, solo se deben utilizar cables apantallados, conectándose la pantalla a tierra. Límitese la longitud total a 20 m y evítese aproximar el cable a otros dispositivos eléctricos.

Conectar el sistema de sensores al bloque de terminales

- i** Si se utiliza al mismo tiempo el sensor de sol y de rotura de cristales se deberá utilizar un adaptador. El adaptador se conectará al módulo con evaluación de sensores o al mecanismo a través del bloque de terminales de 3 polos. El adaptador dispone de dos conectores para la conexión de las clavijas de los sensores.



Imagen 6: Conexión en el bloque de terminales

- Conectar el sistema de sensores como se indica en el esquema (figura 6). A la izquierda y en el centro se conecta el sensor de rotura de vidrio y a la derecha y en el centro el sensor de sol.
En los sensores se ha marcado la "Tierra".
En el adaptador y en el cable de prolongación se ha marcado el "Sol". La "Tierra" es el conductor del medio.
- i** Si se intercambian las conexiones el funcionamiento será defectuoso.

Instalar el cable del sensor de forma empotrada

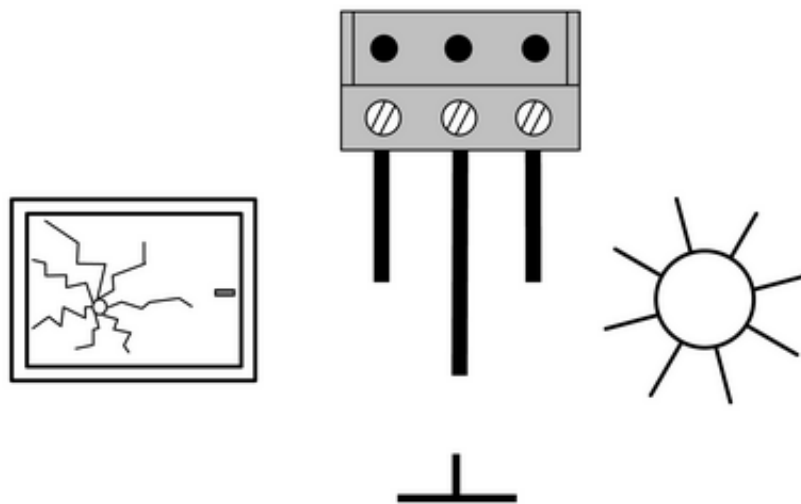

Imagen 7: Instalación empotrada del cable del sensor

- ❗ Para la instalación empotrada del cable del sensor utilícese sólo cable apantallado. Recomendación J-Y(ST)Y 2x2x0,6 mm.
 - Introducir el cable a través del orificio (11) del módulo y guiarlo, a lo largo del canal para el cable (12), hasta el bloque de terminales (13) (figura 7).
- ❗ El bloque de terminales se incluye en los módulos con evaluación de sensores.
 - Conectar el cable (véase “Conectar el sistema de sensores al bloque de terminales”).

Instalar el cable sobre superficie

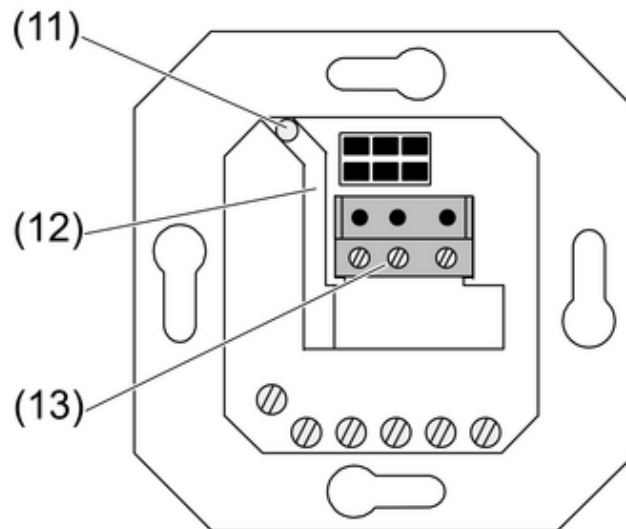

Imagen 8: Instalación sobre superficie del cable del sensor

- Para la instalación sobre superficie del sensor interno (15) córtese la clavija.
- Pasar el cable del sensor por detrás de la placa soporte (14) a través del canal para el cable hasta el terminal de conexión (13) (figura 8).
- Conectar el cable (véase “Conectar el sistema de sensores al bloque de terminales”).

Conectar el cable de sensor en el módulo

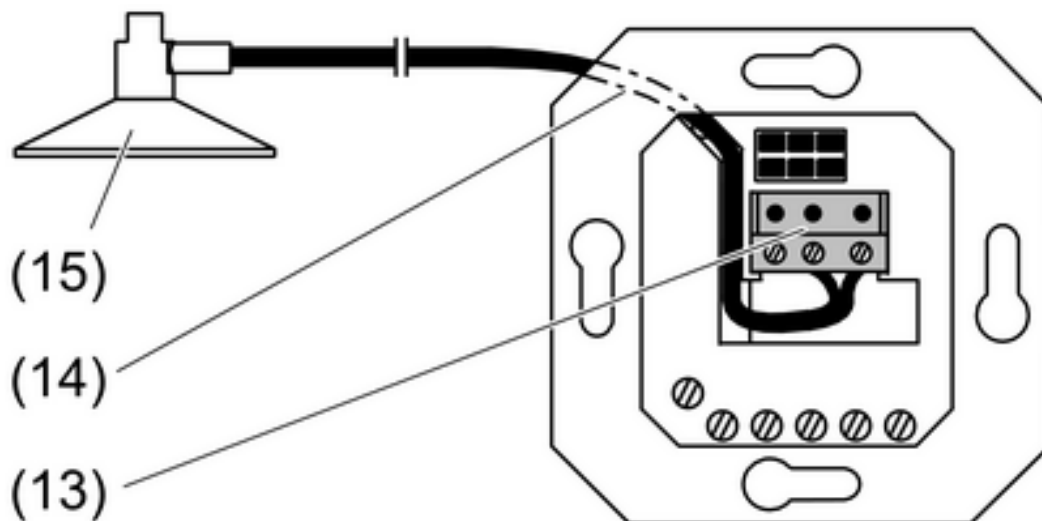

Imagen 9: Sensor de sol en el módulo

Solamente se puede conectar el sensor de sol en el módulo cuando se dispone del correspondiente conector. Este no es el caso en todos los módulos con evaluación de sensores.

- Introducir la clavija (17) en el conector del mecanismo (16) (figura 9).

5 Anexo

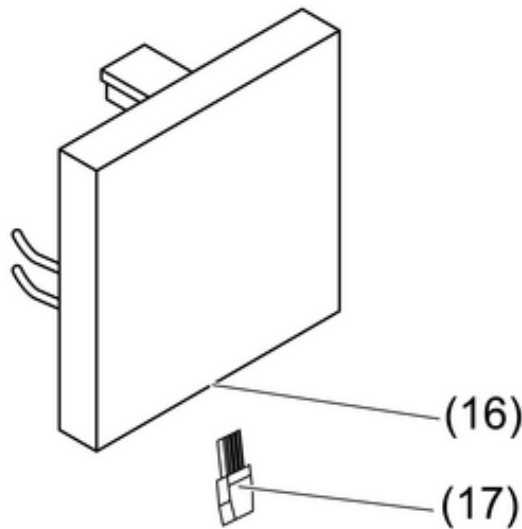
5.1 Datos técnicos

Tensión nominal	AC 230 V ~
Frecuencia de la red	50 Hz
Temperatura ambiente	0 ... +55 °C
Tipo de contacto	Contacto μ
Longitud del cable del sensor	máx. 20 m
Conexión	
Motores	1000 W
Indicaciones según EN 60730-1	
Funcionamiento	1.B
Grado de contaminación	2
Tensión transitoria de medición	4000 V
Valor límite MBTS	DC 12 V

5.2 Garantía

La garantía es efectiva dentro del marco las disposiciones legales a través de un establecimiento especializado.

Entregue o envíe el dispositivo defectuoso libre de franqueo con una descripción del problema a su distribuidor correspondiente (establecimiento especializado/empresa de instalación/establecimiento especializado en electricidad). Éste se encargará de enviar los dispositivos al Gira Service Center.

Gira
Giersiepen GmbH & Co. KG
Elektro-Installations-
Systeme

Industriegebiet Mermbach
Dahlienstraße
42477 Radevormwald

Postfach 12 20
42461 Radevormwald

Deutschland

Tel +49(0)21 95 - 602-0
Fax +49(0)21 95 - 602-191

www.gira.de
info@gira.de