

Manual de instrucciones

Servidor eNet
Núm. de pedido 5301 00

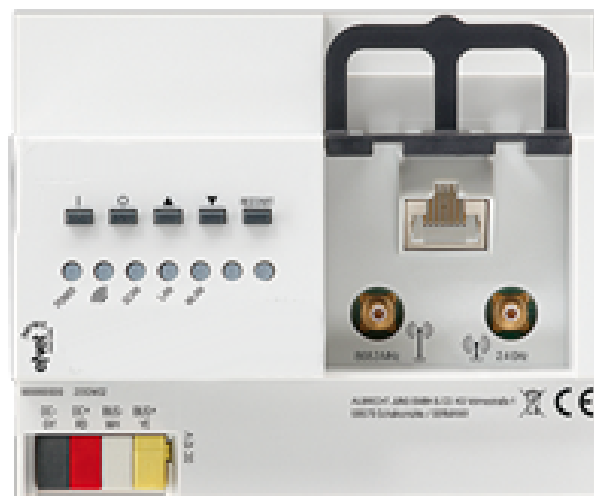

Índice

1	Indicaciones de seguridad	3
2	Estructura del aparato	3
3	Función	4
4	Control de funcionamiento	5
5	Información para los operarios cualificados eléctricamente	6
5.1	Montaje y conexión eléctrica.....	6
5.2	Puesta en funcionamiento	8
6	Datos técnicos.....	10
7	Accesorios.....	10
8	Conformidad.....	11
9	Garantía	11
10	Información adicional	11

1 Indicaciones de seguridad



Solo los operarios cualificados pueden montar y conectar aparatos eléctricos.

Se pueden producir lesiones, incendios o daños materiales. Deberá leerse completamente y tenerse en cuenta el manual de instrucciones.

¡Peligro de incendio! Funcionamiento exclusivo con las alimentaciones de tensión indicadas en el apartado Accesorios.

La transmisión de radio se efectúa a través de un trayecto de transmisión no exclusivo y por tanto no es apropiada para aplicaciones del ámbito de la ingeniería de seguridad como, por ejemplo, la parada de emergencia o la llamada de alarma.

Estas instrucciones forman parte del producto y deben permanecer en manos del consumidor final.

2 Estructura del aparato



Imagen 1: Vista frontal servidor eNet

- (1) Corredera para bloquear el cable de la antena
- (2) Teclas para manejo manual y reinicio
- (3) LEDs
- (4) Conexión para suministro de corriente
- (5) Conexión del cable de datos
- (6) Hembrilla para antena eNet externa
- (7) Hembrilla RJ45 para conexión Ethernet
- (8) Hembrilla para antena WLAN externa

3 Función

Uso conforme a lo previsto

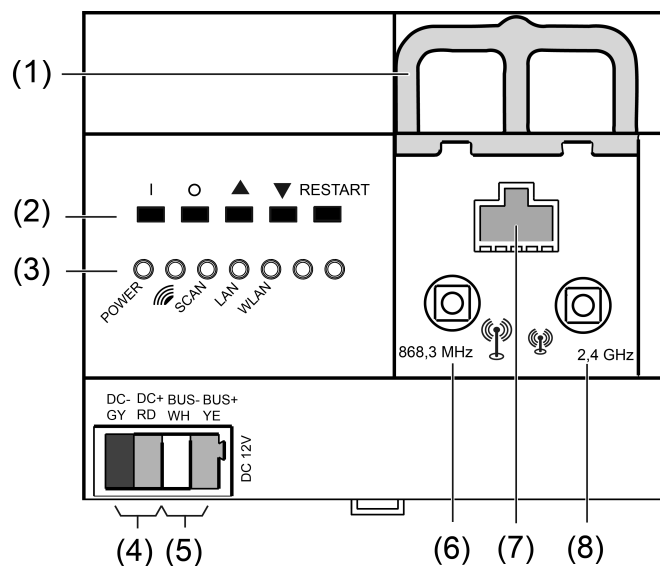
- Puesta en funcionamiento, diagnóstico y mantenimiento de una instalación eNet mediante PC, tableta y ordenador portátil.
- Manejo de una instalación eNet a través de smartphone
- Receptor de radio para módulos REG eNet
- Funcionamiento con suministro de corriente autorizada (ver Accesorios)
- Montaje sobre riel de carril DIN según EN 60715 en subdistribuidor con suministro de corriente REG

Características del Producto

- Antena de radio eNet y antena WLAN internas
- Antena de radio eNet y antena WLAN externas conectables adicionalmente para la ampliación del alcance de la señal de radio.
- LEDs para señalización
- Teclas para modo en obra y reinicio del servidor eNet
- Aislamiento galvánico entre las conexiones de las antenas externas y la conexión Ethernet
- Radiotransmisión íntegramente codificada (AES-CCM) a partir de la versión de software 2.0 del eNet Server

Señalización

La siguiente tabla muestra una sinopsis de la señalización mediante LEDs del servidor eNet.

Leyenda, Color del LED	Función
POWER , verde	Parpadea: se inicia el servidor eNet Se ilumina: el servidor eNet está listo para funcionar
 , verde	Radiotransmisión eNet activa
SCAN , verde	Modo scan activo
LAN , verde	Conexión Ethernet activa
WLAN , verde	Conexión WLAN activa

4 Control de funcionamiento

Manejo en el aparato



Imagen 2: Teclas del servidor eNet para el manejo manual

- (9) Tecla I: "Todo conectado"
- (10) Tecla O: "Todo desconectado"
- (11) Tecla ▲: "Todo arriba"
- (12) Tecla ▼: "Todo abajo"
- (13) Tecla **RESTART**

Conmutar todos los interruptores y reguladores de luz

- Pulsar la tecla I para encender.
- Pulsar la tecla O para apagar.

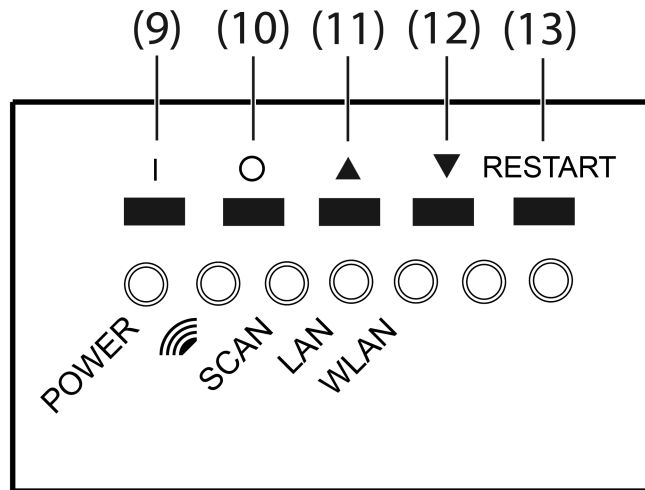
Desplazar todos los elementos de protección solar

- Pulsar la tecla ▲ para subir los elementos de protección solar.
- Pulsar la tecla ▼ para bajar los elementos de protección solar.

Reiniciar

Mediante la tecla **RESTART** es posible reiniciar el servidor eNet sin interrupción de la tensión.

- Pulsar la tecla **RESTART** (13) durante más de 10 segundos.
Se reinicia el servidor eNet. El LED **POWER** parpadea durante el reinicio y se ilumina cuando el servidor eNet está listo para funcionar.

Reiniciar la configuración de red

- Pulsar la tecla **RESTART** (13) durante más de 4 segundos.
Los LEDs **POWER**,  y **SCAN** parpadean.

- Para reiniciar la configuración de red a LAN con dirección IP fija (192.168.0.22), pulsar la tecla ▼ antes de 10 segundos.
- Para reiniciar la configuración de red a LAN con modo DHCP, pulsar la tecla ▲ antes de 10 segundos.

La configuración de la red se reinicia y se desactiva el wifi.

Restaurar usuarios y contraseñas a los ajustes de fábrica.

- Pulsar la tecla **RESTART** (13) durante más de 4 segundos.
Los LEDs **POWER**,  y **SCAN** parpadean.
- Pulsar la tecla **I** durante 4 segundos antes de que transcurran 10 segundos.
Los usuarios y contraseñas se restauran con los ajustes de fábrica. Se reinicia el servidor eNet. El LED **POWER** parpadea durante el reinicio y se ilumina cuando el servidor eNet está listo para funcionar.

 Al registrarse por primera vez, introducir "admin" como nombre de usuario y clave de acceso. A continuación, cambie la clave de acceso por razones de seguridad.

Eliminar proyecto

- Pulsar la tecla **RESTART** (13) durante más de 4 segundos.
Los LEDs **POWER**,  y **SCAN** parpadean.
- Pulsar la tecla **O** durante 4 segundos antes de que transcurran 10 segundos.
Se elimina el proyecto. Se reinicia el servidor eNet. El LED **POWER** parpadea durante el reinicio y se ilumina cuando el servidor eNet está listo para funcionar.

5 Información para los operarios cualificados eléctricamente

5.1 Montaje y conexión eléctrica



¡PELIGRO!

Riesgo de descarga eléctrica al entrar en contacto con los componentes conductores de tensión que se encuentren en el entorno de la instalación.

Las descargas eléctricas pueden provocar la muerte.

Antes de trabajar en el aparato, cortar la corriente y cubrir los componentes conductores de tensión que se encuentren en el entorno.

Conectar las antenas externas

Para mejorar el alcance de la conexión WLAN se puede conectar una antena WLAN externa. Para mejorar el alcance inalámbrico entre el eNet Server y aparatos de la instalación se puede conectar una antena eNet.

- Desbloquear corredera (1) tirando del extremo del estribo hacia delante. Extraer corredera.
- Colocar la antena fuera del distribuidor e introducir la alimentación de la antena en el distribuidor.
- i** La antena e-Net debe ser colocada sobre una superficie metálica.
- i** Las alimentaciones de la antena conducen potencial MBTS y solo tienen un aislamiento simple. Comprobar que la desconexión de otras tensiones es segura, p. ej. mediante exclusión.
- Conectar la clavija de la antena en la hembra (6) para la antena eNet o en la hembra (8) para la antena WLAN.
- Insertar de nuevo la corredera (1) hasta que se enclave perceptiblemente.
- i** La corredera fija el cable de la antena y garantiza el mantenimiento de la altura de instalación máxima dentro del distribuidor.

Montar el aparato

Tenga en cuenta las temperaturas máximas. El aparato debe estar suficientemente refrigerado.

- Montar el aparato en el carril DIN con los bornes de conexión hacia abajo.

Conectar el aparato



Imagen 3: Plano de conexión

Utilizar cable de bus apropiado, p. ej. J-Y(St)Y 2x2x0,8.

- Conectar el aparato según plano de conexiones (véase figura 3).

- i** Las condiciones de montaje desfavorables dificultan la recepción de señales de radio En caso de subdistribuidor metálico etc. conectar la antena externa y colocarla sobre una superficie metálica fuera de la distribución.
- i** No conectar el servidor eNet a un radioreceptor REG.

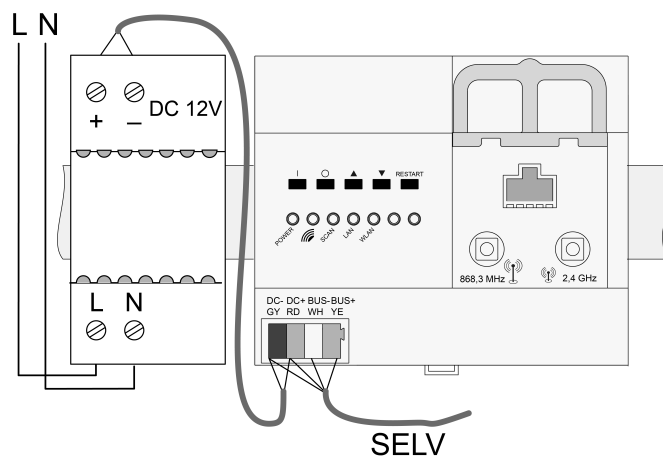
Asignación de terminales

Leyenda / color	Conexión
DC-, GY / gris oscuro	Suministro de corriente, -
DC+, RD / rojo	Suministro de corriente, +
BUS-, WH / blanco	Cable de datos, -
BUS+, YE / amarillo	Cable de datos, +

Conectar los suministro de corriente



Imagen 4: Conexión de la suministro de corriente REG

- Conectar la suministro de corriente en la conexión (4) del servidor eNet.
- Conectar la tensión.
Se inicia el servidor eNet.

5.2 Puesta en funcionamiento

Conectar el ordenador al servidor eNet

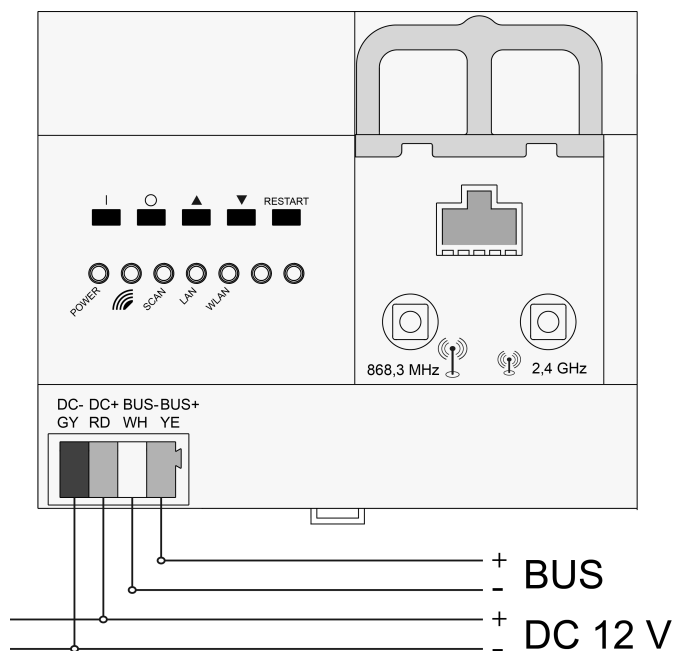
Para la primera puesta en funcionamiento del eNet Server está prevista una conexión de red por cable (LAN) a través de un enrutador. El direccionamiento se realiza automáticamente mediante DHCP. El eNet Server se encuentra correspondientemente preconfigurado en el estado de entrega.

- i** Navegadores web soportados: Google Chrome, Firefox, EDGE

Requisito: el eNet Server se encuentra instalado, el suministro de corriente y, dado el caso, las antenas externas, se encuentran conectados.

Conexión a través de la dirección IP del eNet Server

Requisito: la **eNet SMART HOME app** se encuentra instalada en el smartphone. El smartphone se encuentran conectados wifi al enrutador.

- i** La dirección IP del eNet Server se encuentra en la página de inicio y en el menú de sistema de la App.
 - Establecer la conexión de red entre el eNet Server y el ordenador a través del enrutador.
 - Iniciar el navegador.
 - Indicar la dirección IP del eNet Server en la barra de direcciones del navegador web.

Se abre la ventana de registro del entorno de la puesta en funcionamiento en el navegador web.

Conexión a través de nombre de dominio del eNet Server

- Establecer la conexión de red entre el eNet Server y el ordenador a través de un enrutador wifi.
- Iniciar el navegador.
- Indicar **eNetServer** en la barra de direcciones del navegador.

- i** En algunos enrutadores debe indicarse adicionalmente el hostname del enrutador, p. ej. **eNetServer.fritz.box**.

Se abre la ventana de registro del entorno de la puesta en funcionamiento en el navegador web.

Iniciar la sesión a través del entorno de la puesta en funcionamiento

- Introducir el nombre de usuario y la clave de acceso.
- i** Al registrarse por primera vez, introducir "admin" como nombre de usuario y clave de acceso. A continuación, cambie la clave de acceso por razones de seguridad.

- **Anmelden** seleccionar.

- i** Para una transferencia de datos sin interferencias se recomienda una conexión por cable vía LAN.

Aviso legal

Este producto incorpora componentes de software con código fuente abierto, protegido por las condiciones de copyright de terceros y/o acuerdos de licencia. La documentación técnica del servidor eNet contiene indicaciones precisas sobre esto.

6 Datos técnicos

Tensión nominal	DC 12 V SELV
Consumo de corriente	400 mA
Consumo de potencia	
Funcionamiento	máx. 6 W
Standby	máx. 2 W
Temperatura ambiente	-5 ... +45 °C
Temperatura de almacenamiento/ transporte	-20 ... +70 °C
Humedad relativa	20 ... 70 % (sin condensación)
Clase de protección	III
Anchura de montaje	108 mm / 6 Módulos
Conexiones	
Alimentación	Borne de conexión
LAN	conector hembra RJ45 8/4 polos
Antena WLAN, externa	Hembrilla SMB
Cable de bus	
Longitud de cable	máx. 3 m
Canales REG	
Cantidad	máx. 32
Comunicación IP	
LAN	Ethernet 10/100 Mbit
Conexiones IP	máx. 8
WLAN (IEEE 802.11g)	
Radiofrecuencia	2,400 ... 2,483 GHz
Potencia de emisión	máx. 100 mW
Comunicación eNet	
Radiofrecuencia	868,0 ... 868,6 MHz
Potencia de emisión	máx. 20 mW
Alcance del emisor en campo abierto	típ. 100 m
Categoría de receptor	2

7 Accesorios

Suministro de tensión 12 V CC / 2 A carril DIN	N.º de pedido 5319 00
Antena adicional radioeléctrica	N.º de pedido 5307 00

Antena adicional WLAN

N.º de pedido 5308 00

8 Conformidad

Mediante el presente documento, Gira Giersiepen GmbH & Co. KG declara que el tipo de instalación inalámbrica

N.º de pedido 5301 00

satisface la directiva 2014/53/EU. Encontrará el número de artículo completo en el aparato. El texto íntegro de la declaración de conformidad UE se encuentra disponible en la siguiente dirección: www.gira.de/konformitaet

9 Garantía

La garantía es efectiva dentro del marco las disposiciones legales a través de un establecimiento especializado. Entregue o envíe el dispositivo defectuoso libre de franqueo con una descripción del problema a su distribuidor correspondiente (establecimiento especializado/empresa de instalación/establecimiento especializado en electricidad). Éste se encargará de enviar los dispositivos al Gira Service Center.

10 Información adicional

Encontrará una guía rápida introductoria para trabajar con servidores eNet, una guía de producto para trabajar con el entorno de puesta en funcionamiento **eNet SMART HOME connect** , así como información adicional sobre el sistema eNet en www.gira.de .

Gira
Giersiepen GmbH & Co. KG
Elektro-Installations-
Systeme

Industriegebiet Mermbach
Dahlienstraße
42477 Radevormwald

Postfach 12 20
42461 Radevormwald

Deutschland

Tel +49(0)21 95 - 602-0
Fax +49(0)21 95 - 602-191

www.gira.de
info@gira.de